

SQUARE ENIX.



THEATRHYTHM
FINAL FANTASY.
AllStarCarnival

シアトリズム ファイナルファンタジー オールスターカーニバル

株式会社タイトー www.taito.co.jp

アミューズメント開発部 販売課 〒160-8447 東京都新宿区新宿6-27-30 新宿イーストサイドスクエア 2F

東日本: TEL:03-6361-8380 FAX:03-3209-5815

西日本: TEL:06-6115-5373 FAX:06-6914-2242

TAITOTECH <http://www.taitotech.com/>

© SQUARE ENIX CO., LTD. All Rights Reserved. Developed by Indieszero Co., Ltd.
※仕様、画面写真は開発中のもので、実際とは異なることがあります。※本パンフレットに掲載された内容や仕様は、改良のため予告なく変更する場合があります。

SQUARE ENIX.



全世界累計1億1千万本出荷の「FINAL FANTASY」シリーズ
人気楽曲を用いたリズムアクションゲームが
アーケードに登場!!

シアトリズム ファイナルファンタジー

2012年ニンテンドー3DSで発売されたリズムアクションゲーム。

その後スマートフォン版も展開され、2014年には続編「シアトリズム FF カーテンコール」が発売されました。

FFシリーズの人気キャラクターが多数登場し、膨大な数の楽曲を収録。

「ロマンシング・サガ」や「聖剣伝説」、「クロノトリガー」といったFF以外の人気シリーズの楽曲も追加販売され、好評を得ました。

夢のFFオールスターカーニバル開幕!

CHARACTER



ウォーリア オブ ライト
FINAL FANTASY



フリオニール
FINAL FANTASY II



オニオンナイト
FINAL FANTASY III



ジタン・トライバル
FINAL FANTASY IX



ティーダ
FINAL FANTASY X



シャントット
FINAL FANTASY XI



セシル・ハーヴィ
FINAL FANTASY IV



バッツ・クラウザー
FINAL FANTASY V



ヴァン
FINAL FANTASY XII



ライトニング
FINAL FANTASY XIII



ティナ・ブランフォード
FINAL FANTASY VI



クラウド・ストライフ
FINAL FANTASY VII



スコール・レオンハート
FINAL FANTASY VIII



ヤ・シュトラ
FINAL FANTASY XIV



カイン・ハイウインド
FINAL FANTASY IV



ユナ
FINAL FANTASY X

歴代ファイナルファンタジーシリーズの人気キャラクターが多数登場!バージョンアップでさらに追加されていきます!

FFシリーズ珠玉の名曲を多数収録!!

MUSIC



戦闘シーン

戦闘シーン
FINAL FANTASY



メインテーマ

メインテーマ
FINAL FANTASY II



バトル1

バトル1
FINAL FANTASY III



赤い翼

赤い翼
FINAL FANTASY IV



ゴールドソーサー

ゴールドソーサー
FINAL FANTASY VII



片翼の天使

片翼の天使
FINAL FANTASY VII

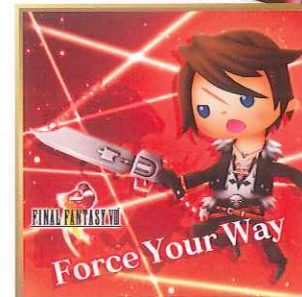

Force Your Way

Force Your Way
FINAL FANTASY VIII



バトル1

バトル1
FINAL FANTASY IX



バトル1

バトル1
FINAL FANTASY IV



ゴルベーザ四天王とのバトル

ゴルベーザ四天王とのバトル
FINAL FANTASY IV



最後の闘い

最後の闘い
FINAL FANTASY IV



J-E-N-O-V-A

ビッグブリッチの死闘
FINAL FANTASY V



ザナルカンドにて

ザナルカンドにて
FINAL FANTASY X

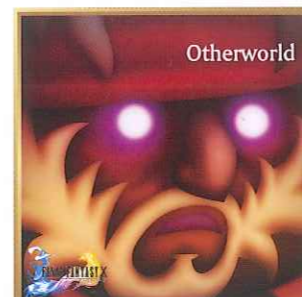

Otherworld

Otherworld
FINAL FANTASY X



ノーマルバトル

ノーマルバトル
FINAL FANTASY X



素敵だね

素敵だね
FINAL FANTASY X



決戦

決戦
FINAL FANTASY VI



闘う者達

闘う者達
FINAL FANTASY VII



F.F.VIIメインテーマ

F.F.VIIメインテーマ
FINAL FANTASY VII



J-E-N-O-V-A

J-E-N-O-V-A
FINAL FANTASY VII



Awakening

Awakening
FINAL FANTASY XI



ギーザ草原

ギーザ草原
FINAL FANTASY XII



サンクス水郷

サンクス水郷
FINAL FANTASY XIII



天より降りし力

天より降りし力
FINAL FANTASY XIV

ファイナルファンタジーシリーズの音楽

1987年に発売された「ファイナルファンタジー」から最新作「ファイナルファンタジー XIV」までFFシリーズの楽曲はファンを魅了してきました。作曲家植松伸夫氏を中心に生み出された数々の名曲は、関連作品も含めサウンドトラックやアレンジアルバムを含め50以上のCD作品として発売されています。フルオーケストラの生演奏とフルスクリーンของเกม映像で味わうオーケストラコンサートシリーズ「Distant Worlds music from FINAL FANTASY」は2007年ストックホルム公演を皮切りに全世界で開催され、2015年1月には東京国際フォーラムにて世界公演100回を迎えるなど、世界的に非常に高い評価を受けています。

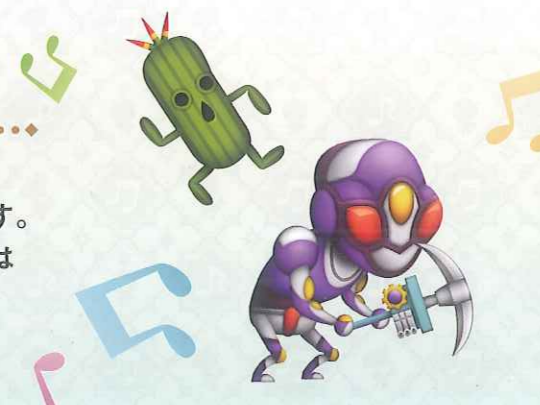

RPGの冒険やバトルが爽快なリズムアクションゲームに! SYSTEM

遊び方は簡単! 画面に流れてくるトリガーに対して、ボタンを押す! スライダーの方向を入力する! だけ!

ゲーム画面の見方

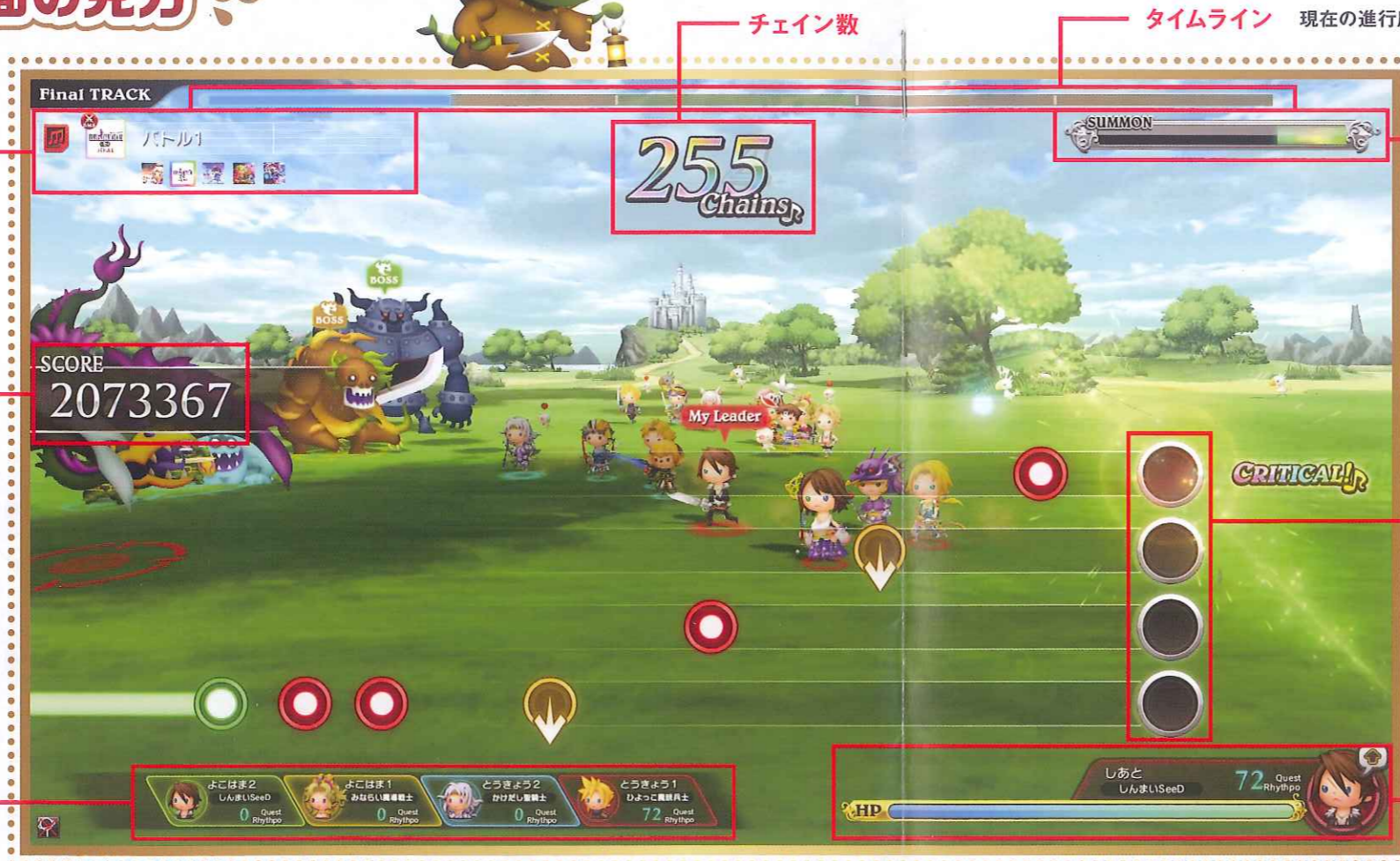

楽曲
現在プレイ中の楽曲名と難易度マーク
ジャケット絵が表示されます。

スコア

SCORE
2073367

**オンラインで
一緒にプレイしている
パーティ情報**

チェーン数

255
Chains

タイムライン 現在の進行度をあらわしています。

召喚ゲージ
トリガーの入力に成功すると
ゲージが増え強力な召喚獣を
呼び出すことができます。

ジャストサークル
左から流れてきたトリガーが
このサークルに入った時に、
ボタンを押したり
スライダーを入力します。

HPとプレイヤー情報
ボタン入力やスライダーの入力に失敗すると減って行き、
一定時間、キャラクターたちが動けなくなります。
(プレイ中の1曲はHPが0になっても最後まで遊ぶことができます)

トリガーの種類

- タッチトリガー**
ボタンを押します。
- スライドトリガー**
スライダーを矢印の
方向に入力します。
- ホールドトリガー**
ボタンをラインの長さだけ
押し続けます。

2つのボタン・2つのジョイスライダのシンプルな操作性

低難易度であれば、どちらかのボタン、
スライダー1つのみでプレイが可能!
高難易度を求める熟練プレイヤーには
ボタン同時押しなど、よりテクニカルに
遊べる仕組みになっています。
初心者から熟練者まで、幅広いプレイヤー
にお楽しみいただけます。

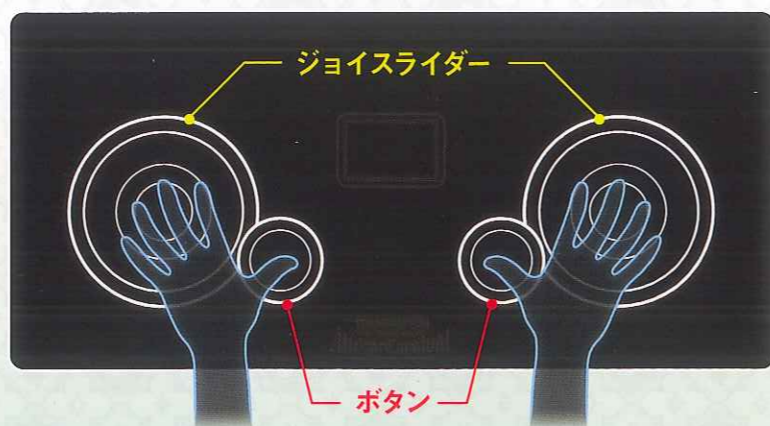

リズムゲームがバトルになる!

モンスターとのバトルはオートで行われています。
プレイヤーはリズムアクション部分に集中していれば、その成功が攻撃となり、モンスターを倒すことができます。
モンスターを討伐していけば、経験値を入手してキャラクターを成長させていくことができます。

召喚獣の力で強敵を倒そう!

パーティリーダーには召喚獣が設定されており、
リズムアクションを成功させてゲージを貯めることによって呼び出すことができます。
イフリート、シヴァ、バハムートなど、FFシリーズでおなじみの召喚獣が
派手な攻撃でモンスターを攻撃してくれます。



遊び方色々! PLAYABILITY



キャラクターを育成して、夢のパーティをつくろう!

ゲーム中に登場するモンスターを倒し、経験値を入手することでキャラクターを強化することができます。「リズムアクション部分はうまくクリアできたけど、ボスは倒せなかった…」そんな時はキャラクターを強化していけば、ボスが倒せるかもしれません! また、歴代FFシリーズから登場するキャラクターで自由にパーティをつくれるのも本作の魅力。FFオールスターのキャラクターで夢のパーティを結成しましょう!



ゆるやかなマルチプレイ

全国のプレイヤーとゆるやかなマルチプレイが可能です。オンラインで自動的にマッチングされ、最大4パーティで協力しながら賑やかに冒険を進めることができます。協力するのは主にバトル部分で、リズムアクションを失敗したからといって他のプレイヤーに迷惑をかけることはありません。同行したパーティには画面をタッチして、テキストメッセージを送り、あいさつやお礼など簡単なやりとりも楽しめます。オンラインマルチプレイのほか、同じ店舗内で友達と一緒に遊べる店内協力プレイも可能です。



コンパニオンサイトでいつでも情報確認

稼働と同時にオープンするコンパニオンサイトにログインすれば、自分のハイスコアや全体ランキングなどの確認、パーティ編成やカスタマイズなども可能となります。スマートフォンやご家庭のPCでいつでもシアトリズムFFの情報をチェックできます!



ここが知りたい! シアトリズム ファイナルファンタジー オールスターカーニバル Q&A

Q 『シアトリズム FF オールスターカーニバル』の魅力とは?

A ファイナルファンタジーシリーズの歴代キャラクターが登場しシリーズの名曲でリズムアクションを楽しめます! キャラクターを成長させるRPG的な要素などやり込み要素も盛りだくさんです。

Q ファイナルファンタジーシリーズを遊んでいなくても楽しめますか?

A ファイナルファンタジーシリーズのキャラクターが登場しますが、原作を知らなくてはクリアできないという要素は全くありません。ゲームプレイの中心はリズムアクション部分ですので、予備知識がなくても十分に楽しんでいただけます。

Q 操作が難しいのでは?

A 主に使用するのはボタン2つ、ジョイスライダ2つで複雑なコマンド入力などはありません。直観的にプレイすることができます。ゲームを開始するときに難易度変更も可能ですので、リズムゲーム初心者から熟練のプレイヤーまで幅広く遊んでいただくことができます。また、ゲーム中リズムアクションをミスしてしまい、HPがなくなってもゲームオーバーにはなりません。得られる経験値が減るなど、バトル部分でデメリットはありますが、楽曲は必ず最後までプレイしていただける優しい設定となっています。

Q プレイヤーが継続して遊んでくれる要素はなんですか?

A 稼働時から80曲以上の楽曲と、難易度選択、スコアランキングをご用意しますので、リズムアクションパートを上達してクリアしたいというモチベーションが生まれます。また好きなキャラクターを育成してパーティを編成し、カスタマイズしてバトル部分で強敵を倒したい、夢の最強のパーティをつくりたい!という要素も継続プレイへとつながります。



Q サービス開始後のアップデートはどういったものになりますか?

A リズムアクションゲームとしてももちろん楽曲の追加は定期的を実施していきます。また、キャラクター、モンスターの追加など様々アップデートを随時実施いたします。

Q ファイナルファンタジー以外の楽曲も追加されますか?

A 稼働後にファイナルファンタジーシリーズの派生作品や、ファイナルファンタジーシリーズ以外のスクウェア・エニックス人気タイトルの楽曲を追加することを検討しております。お客様の要望の強いタイトル、楽曲をできるかぎり追加したいと考えております。

Q 「ディシディア ファイナルファンタジー」との連携はありますか?

A 同じファイナルファンタジーシリーズのタイトルとして、称号・楽曲など相互の連動施策をおこなうことを検討しております。ロケテスト時にもすでに連携施策を実施しており、相互送客が期待できると考えています。



定期アップデートで拡張し続けていく世界 UPDATE

稼働スタート

1ヶ月 2ヶ月 3ヶ月 4ヶ月 5ヶ月 6ヶ月 7ヶ月 8ヶ月 9ヶ月

スケジュール

◆稼働前プロモーション

ゲーム専門誌を中心としたパブリティ展開
週刊ファミ通、電撃プレイステーションといった誌面展開はもちろん、
オンライン媒体(4Gamer、GameWatch、Gamer、電撃オンライン、
ファミ通.com)にも積極的に情報を出していきます。

◆稼働後プロモーション

新楽曲、新キャラクター、新モンスターなどの追加を定期的を実施!
お客様からのフィードバックを開発・運営に反映させ、
継続してプレイしていただける環境を整えます。
アーケードタイトルとして好評稼働中の「ディシディア ファイナルファンタジー」や、
他のFFシリーズ作品との連動施策を実施し、
ユーザーコミュニティの活性化、最大化を図ります。

イベント

◆稼働から数か月後

バージョンアップに合わせたオンライン生放送番組の放映や
他タイトルとの共同イベントを開催。

動画

◆稼働前プロモーション

ゲームの魅力を訴求するプレイ動画、チュートリアル動画を展開

動画配信系

◆稼働直前から継続したプロモーション

開発者が出演する情報番組を定期的に放送。
ニコニコ生放送やYoutubeなどを活用し、最新情報を発信しつつ、ユーザーと対話していきます。

誌面展開

◆稼働前から継続したプロモーション

定期的に誌面を確保し、積極的な情報露出を図ります。
多面的に展開し、多くのファンを持つファイナルファンタジーシリーズだからこそできる、他のFF関連作品との同時展開、
コラボレーションなどで話題を作り、新たなお客様をアーケードへと誘導します。

2016年秋稼働予定!



筐体仕様とレイアウト MACHINE&LAYOUT

筐体仕様

筐体正面



筐体仕様

- ・サイズ W:756mm / D:843mm / H:2132mm (POP有り)
POP取り外し時、全高1723mm
- ・総質量:120kg
- ・電源:AC100V (50/60Hz)
- ・定格消費電力:160W
- ・最大消費電流:1.95A (50Hz)、1.96A (60Hz)

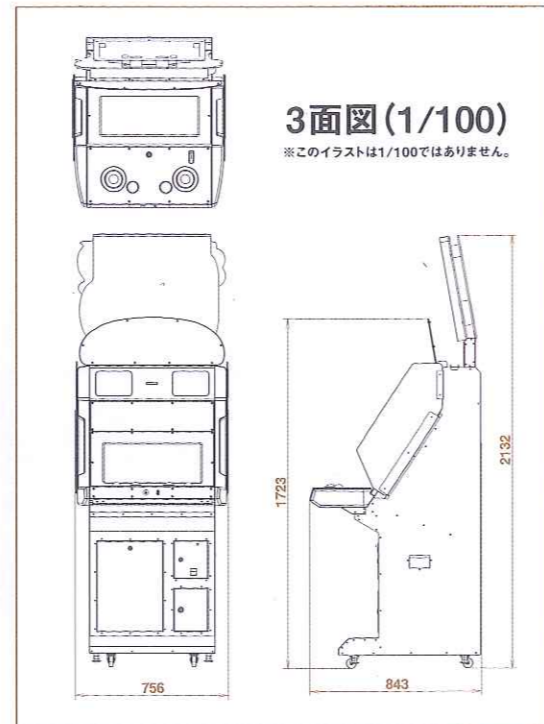

レイアウトの例

お店の設置面積やお客様の傾向に合わせた設置が可能です。



直列型設置例(2台)

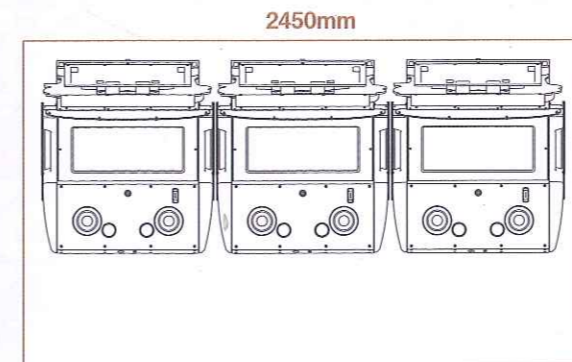

直列型設置例(3台)

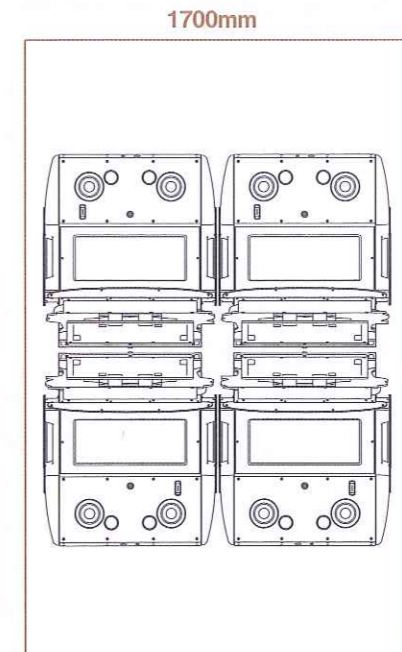

並列型設置例(4台)

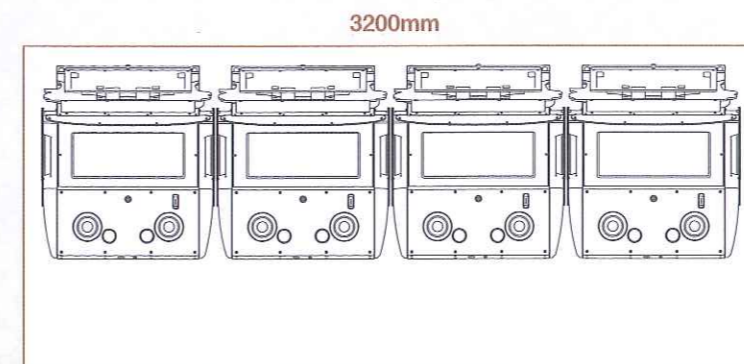

直列型設置例(4台)

NESiCA (共通カード) 注意事項

NESiCAは「シアトリズム FF オールスターカーニバル」および「ディシディア ファイナルファンタジー」など、複数のNESiCA対応ゲームタイトルにてご利用できる共通カードです。NESiCAには使用回数制限や使用期限はありません。
NESiCA対応ゲームタイトルを導入頂くには、「NESYS光」(タイトーネットエントリーシステム)回線が必要です。

※記載されている製品の外観、仕様、および記載内容は、予告なく変更することがあります。ご了承ください。